

SPORT GARDEN



MANUAL DE

MONTAJE

GSC330

1. Desembale la máquina



2. Extienda todas las piezas de la máquina como se indica en la foto, para poder identificar todos los componentes



3. Coloque la barra amarrando los cuatro tornillos de la campana



4. Extraiga la tapa del filtro de aire, retirando el tornillo con las manos.



5. Coloque el cable del acelerador encajado en la ranura del carburador.



6. Coloque los cables de apagado, solo tienen una posición



7. Asegure el mando del acelerador con las herramientas facilitadas, como se muestra en la imagen.



MONTAJE DE LA BARRA DE MOTOSIERRA

8. Coloque el sable y la cadena en el cabezal con cuidado de colocarla en la posición correcta y ponga la tapa con el tornillo.



9. Tense la cadena apretando el tornillo como se ve en la imagen.



10. Regule la cantidad de aceite del engrase



MONTAJE DE LA BARRA DEL PODADOR

11. Introduzca la barra del podador en el anclaje de la desbrozadora con el agujero hacia arriba.



12. Apriete la chapa superior hasta que encaje la barra y luego apriete la palomilla.



- 13. Coloque el protector del cabezal obligatorio para el uso de la máquina**



- 14. Ponga la tuerca en la parte inferior y luego apriete el tornillo**



- 15. Ponga la cuchilla de seguridad para nylon**



16. Ponga el asa de sujeción y apriete los tornillos.



17. Saque la arandela del cabezal con las llaves que se facilitan con la máquina.



18. Colocar el disco centrado y apretar con se indica en las imágenes.



19. SU MÁQUINA ESTÁ LISTA PARA UTILIZAR

SPORT GARDEN



MANUAL DE

MONTAGEM

GSC330

1. Descompacte da máquina



2. Estenda todas as peças da máquina como indica na foto, para assim poder identificar todas as peças e componentes.



3. Coloque a barra amarrando los quatro parafusos da tampa.



4. Retire a tampa do filtro do ar, retirando o parafuso com as mãos



5. Coloque o cabo do acelerador encaixado na ranhura do carburador.



6. Coloque os cabos de apagado, só têm uma posição.



7. Fixe bem o comando do acelerador com as ferramentas facilitadas, como mostra a imagem.



MONTAGEM DA BARRA DA

MOTOSERRA

1. Coloque e junte a cadeia no cabeçal com cuidado de colocar na posição correcta e ponha a tampa com o parafuso



2. Fixe a cadeia apertando o parafuso como se vê na imagem.



3. Regule a quantidade de óleo do engrase.



MONTAGEM DA BARRA DO PUDADOR

1. Introduza a barra do pudador no encaixe da roçadora.



2. Aperte a chapa superior até que encaixe a barra e logo aperte a peça plástica.



3. Coloque o protector do cabeçal obrigatório para uso obrigatório na máquina.



4. Coloque a porca na parte inferior e logo aperte o parafuso.



5. Coloque o disco de segurança para o nylon.



6. Coloque a asa e aperte os parafusos.



7. Retire a anilha do cabeçal com as chaves que se enviam na máquina.



8. Colocar o disco centrado e apertar como se indica nas imagens.



4. A SUA MÁQUINA ESTÁ PRONTA A SER USADA.

SPORT GARDEN



MANUAL DE INSTRUCCIONES

DESBROZADORAS

 CAUTION	<ul style="list-style-type: none">■ Antes de usar la desbrozadora, por favor, lea atentamente este manual. ■ Manténgalo siempre a mano.
--	--

▲ SEGURIDAD

Las instrucciones contenidas en este manual marcadas con un símbolo  indican posibles daños que se tendrán en cuenta para evitar lesiones graves corporales, y por esta razón se demanda que el usuario lea este manual de instrucciones atentamente.

CONTENIDOS:

1. PARTES
2. ETIQUETAS DE ADVERTENCIA
3. SÍMBOLOS
4. PRECAUCIONES
5. PUESTA EN MARCHA
6. COMBUSTIBLE
7. USO
8. MANTENIMIENTO
9. ESPECIFICACIONES

1. PARTES

1. Depósito combustible
2. starter
3. filtro aire
4. stand
5. botón encendido
6. housing
7. colgador
8. asa
9. soporte manillar
10. acelerador
11. cable
12. tubo
13. protector
14. cabezal
15. disco

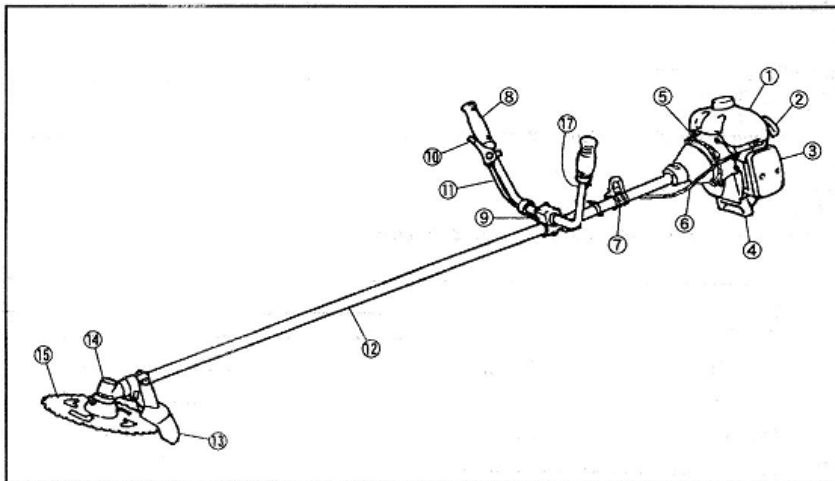

2. ETIQUETAS DE ADVERTENCIA

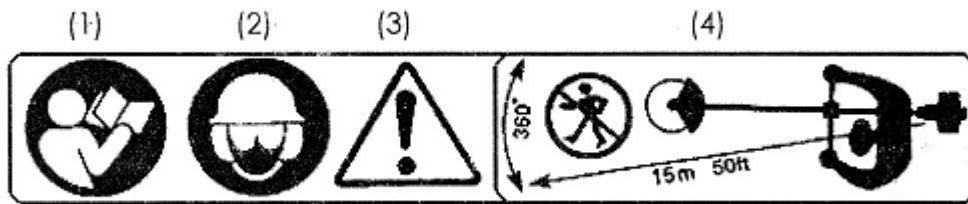

- (1). Lea el manual de instrucciones antes de manejar la máquina
- (2). Uso obligatorio de casco y protectores de oído y ojos
- (3). Advertencia / Atención
- (4). Mantener una distancia de seguridad de 15 metros.

IMPORTANTE

Si los sellos de advertencia, se han despegado o ensuciado, de tal manera que no sea posible su lectura, puede contactar con su distribuidor para pedir unos nuevos y colocárselos nuevamente a la máquina.

ADVERTENCIA

No remodele su desbrozadora

La empresa no se hace responsable de la máquina, si ha sufrido remodelaciones o si no se ha observado el manual de instrucciones.

3. ETIQUETAS DE ADVERTENCIA

Para un manejo y mantenimiento seguro, los símbolos están marcados en relieve en la máquina, de acuerdo a las siguientes indicaciones:

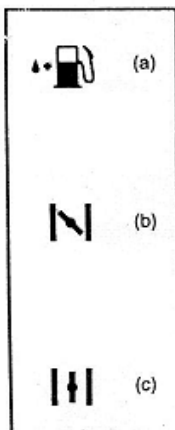

- (a) Puerto para repostar combustible (Gasolina+aceite)
Posición: Tapón del depósito de combustible
- (b) Dirección para cerrar la estrangulación
Posición: Tapón del filtro de aire
- (c) Dirección para abrir la estrangulación
Posición: Tapón del filtro de aire

4. PRECAUCIONES DE SEGURIDAD

• ANTES DE USAR LA MÁQUINA



- a.- Lea por completo el manual de instrucciones
- b.- Este producto ha sido diseñado para cortar hierba y no debe ser utilizado con otro propósito
- c.- No use esta máquina estando bajo los efectos del alcohol, con falta de sueño, si ha tomado medicamentos... O cualquier otra situación que le imposibilite un correcto uso de la máquina.
- d.- Evite usar la máquina en espacios cerrados ya que emite gases que pueden ser perjudiciales para su salud.
- e.- Nunca use la máquina en situaciones tales como:
 - 1.- cuando el suelo esté resbaladizo o en cualquier otra posición que le impida mantener una postura firme.
 - 2.- De noche, con niebla densa, ... o cuando por cualquier tipo de condición no pueda tener una visión clara del área.
 - 3.- Cuando haya tormenta, ...
- f.- Aprenda a manejar la desbrozadora antes de empezar a trabajar con ella.
- g.- El agotamiento físico y mental puede producir que baje la atención al trabajo, por lo que se aconseja utilizar la máquina en sesiones de 30-40 minutos con descansos de por medio de 10-20 minutos; para así poder evitar accidentes y daños. También se aconseja no trabajar durante más de dos horas al día con la máquina.
- h.- Asegúrese de no perder el manual, para poder consultarlo en futuras ocasiones.
- i.- Asegúrese también de incluir este manual cuando venda o traspase esta máquina.
- j.- Nunca deje esta máquina en manos de niños o cualquier persona que no entienda las instrucciones de la misma.

• VESTIMENTA Y EQUIPOS DE TRABAJO

A.- Cuando use esta desbrozadora deberá ir vestido apropiadamente y llevar equipos de protección tales como:



- (1) Casco
- (2) Gafas de protección o pantalla
- (3) Guantes gruesos
- (4) Botas de seguridad
- (5) Protectores auditivos

B.- Cuando vaya a usar su desbrozadora puede llevar consigo los siguientes:



- (1) Herramientas
- (2) Combustible
- (3) Cuchillas de recambio
- (4) Elementos para marcar el área de trabajo
- (5) Silbato (Para pedir ayuda en caso de ser necesario)
- (6) Un hacha o sierra (para mover obstáculos)

C.- Nunca utilice la desbrozadora cuando lleve pantalones demasiado flojos, sandalias o descalzo.

• ADVERTENCIA TENIENDO EN CUENTA EL MANEJO DEL COMBUSTIBLE



a.- El funcionamiento de esta máquina está diseñado para funcionar con combustible mixto, el cual contiene gasolina muy inflamable. Nunca recargue gasolina en lugares donde haya una caldera, estufa, leña, chispas eléctricas, chispas de soldadura o

cualquier otra fuente de calor que pueda iniciar el fuego.

b.- Fumar durante el manejo de la máquina o durante el llenado del depósito puede ser extremadamente peligroso. Asegúrese de no tener nunca cerca un cigarrillo encendido cerca de la desbrozadora.

c.- Cuando recargue el tanque de combustible, primero apague la máquina y segundo, asegúrese de que no hay chispas o llamas cercanas antes de repostar.

- d.- Si durante el repostaje, se vierte por fuera algo de combustible, límpielo con un paño seco sin que queden gotas por fuera de la máquina, antes de volver a encenderla.
- e.- Después de repostar, cierre bien el tapón del depósito y asegúrese de encender la máquina de nuevo a una distancia no inferior a 3 metros del lugar donde se hizo el repostaje.

• **COSAS A REVISAR ANTES DE USAR LA DESBROZADORA**

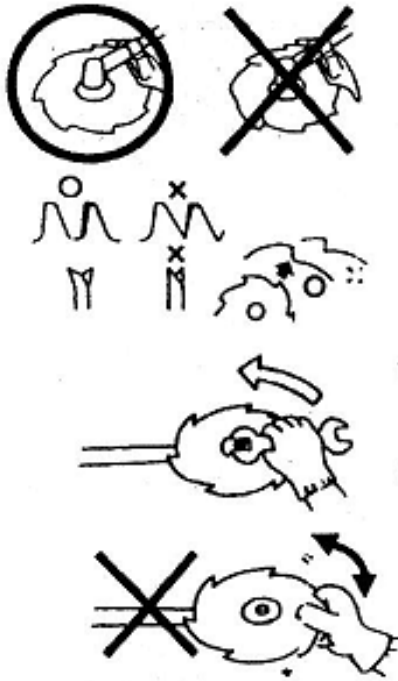

a.- Antes de empezar a trabajar, eche un vistazo a la forma de la tierra o de la hierba y asegúrese de que la zona está despejada y de que no hay ningún obstáculo que pueda entorpecer el trabajo.

b.- Durante el manejo de la máquina, no deberá entrar ninguna persona en un área de 15 metros desde la persona que está manejando la máquina; para ello es aconsejable delimitar la zona de trabajo con señales de advertencia. Cuando el trabajo se realiza entre dos o más personas se deberá mantener siempre una distancia entre las mismas que permita hacer un trabajo seguro.

c.- Asegúrese siempre de que no hay tornillos sueltos, fugas de combustible, roturas... o cualquier otro problema que

pueda interferir en el correcto funcionamiento de la máquina. Tenga especial cuidado al revisar la hoja de corte y asegúrese de que no hay nada roto o defectuoso en ella.

d.- Nunca utilice hojas que estén dobladas, deformadas, agrietadas, rotas o dañadas de alguna manera.

e.- Mantenga la hoja siempre afilada.

f.- Revise el tornillo de sujeción de la cuchilla, asegúrese de que gira suavemente y que no hace ningún ruido extraño.

- **NOTAS SOBRE EL ENCENDIDO DE LA MÁQUINA.**

1.- Tenga cuidado de que no haya obstáculos en un perímetro de 15 metros alrededor de la máquina.



2.- Tenga cuidado al encender la máquina de que las cuchillas no esté tocando ningún obstáculo.

3.- Coloque el acelerador en posición de ralentí cuando encienda la máquina.

4.- Si después de encender la máquina, las cuchillas sigue

girando aun cuando se ha desacelerado completamente; apague la máquina y revise el cable y todas las otras partes.

- **POSIBLES EFECTOS ADVERSOS.**

Cuando las cuchillas chocan contra un objeto se produce lo que llamamos “contragolpe”. Como resultado, el operador puede perder el control de la máquina, produciéndose a su vez serios y fatales daños.

1.- Antes de empezar a trabajar, limpie el área y quite los posibles obstáculos.

2.- Cuando use la desbrozadora, agarre únicamente los brazos.

3.- Cuando use la desbrozadora, no aparte los ojos de ellas; en caso de que fuese necesario, ponga el acelerador en posición de ralentí.

4.- Cuando use la desbrozadora, no la acerque a los pies ni la levante por encima de la cintura.

- **CONSEJOS PARA EL TRANSPORTE.**

1.- Asegúrese de poner siempre el protector a la hoja.

2.- Cuando la transporte en coche, lleve la máquina siempre atada. No la transporte en bicicleta o ciclomotor, porque es peligroso.

3.- No transporte la desbrozadora por caminos en mal estado durante mucho tiempo, sin antes haber vaciado el depósito, porque puede que el combustible se vierta.

- **PRECAUCIONES DE SEGURIDAD.**

- 1.- Sujete firmemente los brazos de la desbrozadora con las dos manos. Si suspende el trabajo, ponga el acelerador en posición de ralentí.
- 2.- Mantenga una postura erguida y firme durante el trabajo.
- 3.- Mantenga la velocidad del motor al nivel adecuado para realizar el trabajo de corte, y no sobrepase la velocidad más de lo necesario.
- 4.- En caso de que se atasque la cuchilla o si necesita recargar combustible, asegúrese de apagar el motor.

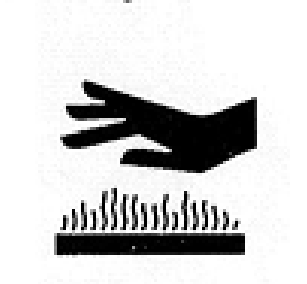

5.- Si las cuchillas chocan con un objeto duro, como por ejemplo una piedra, para inmediatamente el motor y revise las cuchillas por si estuvieran rotas, agrietadas o defectuosas de alguna forma. En caso de ser así, cámbielas por unas nuevas.

6.- Si alguien le llama durante el trabajo, asegúrese de apagar el motor antes de dar la vuelta para prestarle atención.

7.- Nunca toque la bujía ni el cable de enchufe, mientras el motor esté en marcha. Puede producir una descarga eléctrica.

8.- Nunca toque el silenciador, bujías u otras partes metálicas con el motor encendido o inmediatamente después de apagarlo, ya que pueden producirse serias quemaduras.

9.- Cuando termine el trabajo en un sitio y quiera desplazarse a otro para seguir con el trabajo, apague el motor y mantenga las cuchillas alejadas del cuerpo durante el desplazamiento.

- **CONSEJOS DE MANTENIMIENTO.**

- 1.- Haga las revisiones de mantenimiento indicadas en este libro con regularidad. En caso de que alguna pieza tenga que ser cambiada o se necesite un mantenimiento que no esté indicado en este libro, por favor contacte con su distribuidor.
- 2.- Bajo ninguna circunstancia debe desmontar de ninguna manera su desbrozadora.

- 3.- Asegúrese de que el motor esté apagado antes de comenzar ningún tipo de mantenimiento.
- 4.- Cuando afile o cambie las cuchillas, hágalo con las herramientas adecuadas para evitar posibles daños.
- 5.- Cuando cambie las cuchillas o cualquier otro mecanismo de su desbrozadora, asegúrese de usar siempre productos certificados para el uso en su máquina.

5. PUESTA EN MARCHA

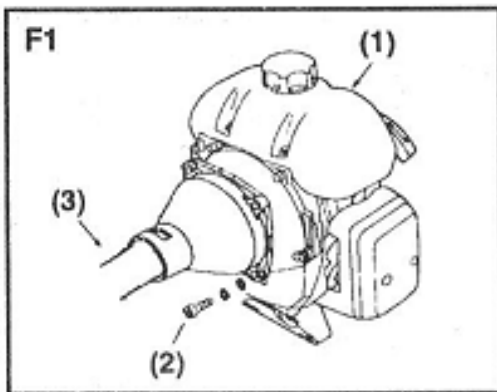

• MOTOR.

Alinear la suspensión y el depósito de combustible, usando los cuatro tornillos de conexión. Asegurar la conexión firmemente. (F1)

- (1) Depósito de combustible
- (2) Tornillo
- (3) Barra

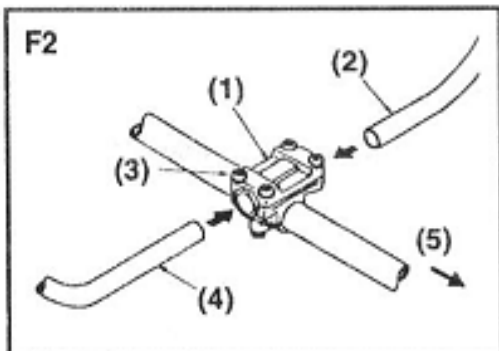

• MANILLAR.

1.- Una las cuatro partes del manillar (F2)
 2.- Inserte el manillar derecho (la palanca del acelerador está incluida) y el manillar izquierdo en el soporte y vuelva a apretar los tornillos firmemente. (F2)

- (1) Manillar
- (2) Brazo derecho
- (3) Tronco
- (4) Brazo izquierdo
- (5) Lado del motor

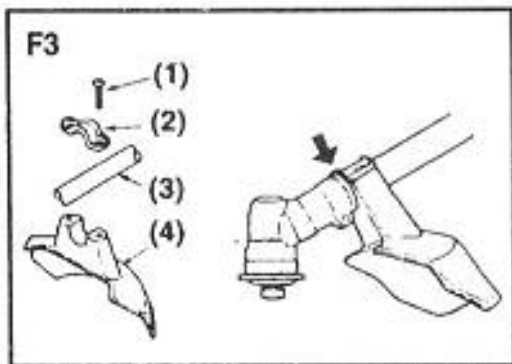

- **PROTECTOR.**

Coloque el protector en la barra y fíjelo con los dos tornillos y la abrazadera.

- (1) Tornillo
- (2) Abrazadera
- (3) Barra
- (4) Protector

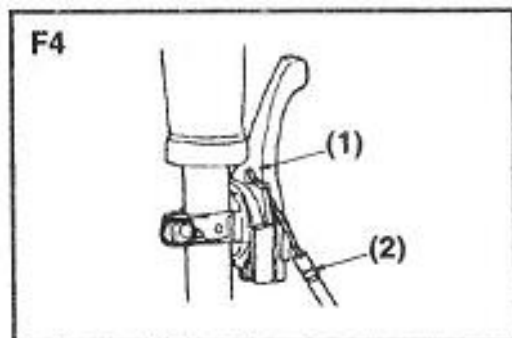

- **CABLE DEL ACELERADOR.**

ADVERTENCIA

Después de ajustar el cable del acelerador, asegúrese de que está conectado con la palanca del acelerador. Si no, esto es muy peligroso, ya que el motor giraría aun después de soltar el acelerador.

- 1.- Introduzca el cable por el agujero de la palanca y fíjelo tal como se muestra en el dibujo.
- 2.- Ponga el cable de manera que la palanca se fije con el brazo.

- (1) Agujero
- (2) Cable del acelerador

- **AJUSTE DEL CABLE DEL ACELERADOR**

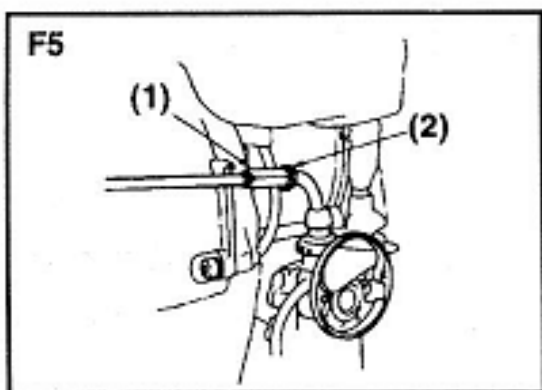

1.- Después de soltar la palanca del acelerador, tirar del cable del acelerador. La holgura normal es 1 o 2 mm hasta el extremo del carburador.

2.- Si la holgura es mayor o menor, quite la tapa del filtro de aire, afloje la tuerca de bloqueo y ajuste el juego.

- (1) Tuerca de ajuste
- (2) Tuerca de seguridad

• **INSTALACION DE LA CUCHILLA METÁLICA (F6)**

1.-Establece el soporte interior del eje de engranaje y vuelva a fijar con la barra.

2.- Ponga la cuchilla en el cabezal con las letras hacia la caja de engranajes, combinando perfectamente el agujero del cabezal con el centro del cabezal.

3.- Fije el cabezal al disco.

4.- Ponga el tornillo de la tapa por la parte exterior y fíjelo junto con la arandela elástica.

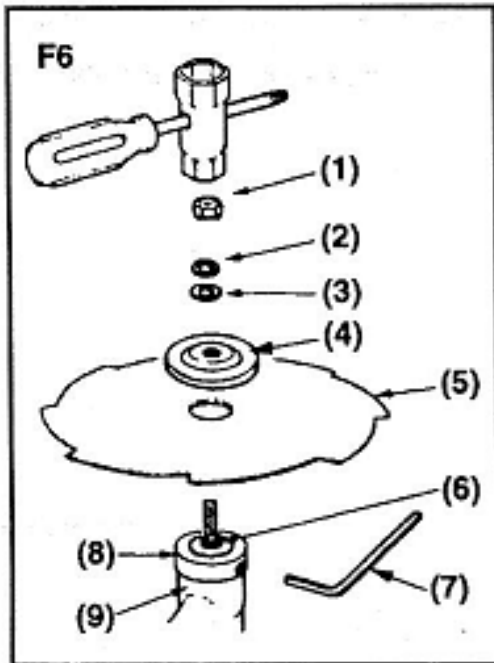

- (1) Tuerca
- (2) Arandela elástica
- (3) Arandela
- (4) Lado exterior
- (5) Cuchilla
- (6) Eje del engranaje
- (7) Palanca
- (8) Cabezal
- (9) Caja de engranaje

• **INSTALACION DEL HILO DE NYLON (F7)**

1.- Defina correctamente la parte interior y exterior del eje del engranaje.

2.- Atornille en el eje del engranaje y asegúrelo con la llave.

3.- Atornille el tornillo adjunto en el eje del engranaje y fíjelo con la arandela.

4.- Atornille el nylon en el tornillo introduciendo el soporte interior con la barra en forma de L y ajuste de forma manual.

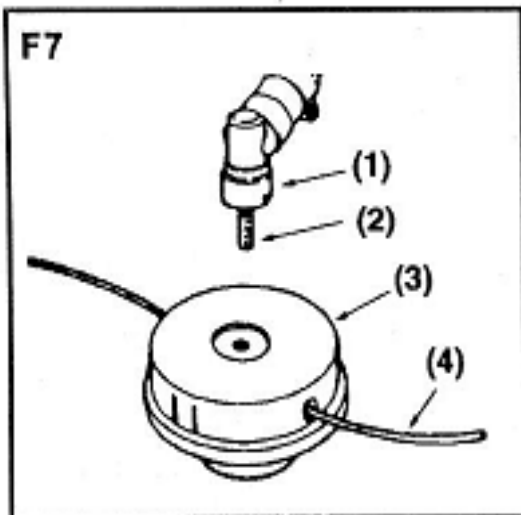

- (1) Caja de engranaje
- (2) Tornillo
- (3) Cabezal Nylon
- (4) Nylon

6. COMBUSTIBLE



** La gasolina es altamente inflamable. Evite fumar o encender ninguna llama o fuego cerca del combustible.

** Limpie todas las gotas que hayan caído al repostar, antes de arrancar el motor.

** Asegúrese de para el motor y de que este esté frío antes de repostar.

** Mantenga las llamas alejadas del lugar don esté almacenado el combustible.

IMPORTANTE

** Nunca use aceite en los motores de 4 tiempos ni agua en los de 2 tiempos. Puede causar llamas, chispas o explosiones.

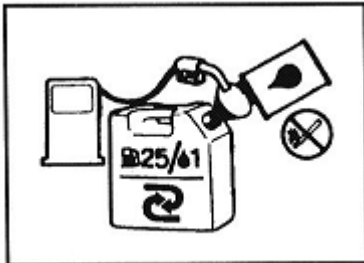

** Los combustibles mixtos, que no han sido usados durante el período de un mes o más, pueden obstruir el carburador. Haga una mezcla homogénea de gasolina y aceite para los motores de 2 tiempos. Ratio recomendado: Gasolina 25 / Aceite 1

7. FUNCIONAMIENTO

• ENCENDIDO DEL MOTOR

** Antes de encender el motor, revíselo por si hubiese posibles fugas de combustible o cualquier otro fallo que imposibilite el correcto funcionamiento de la máquina.

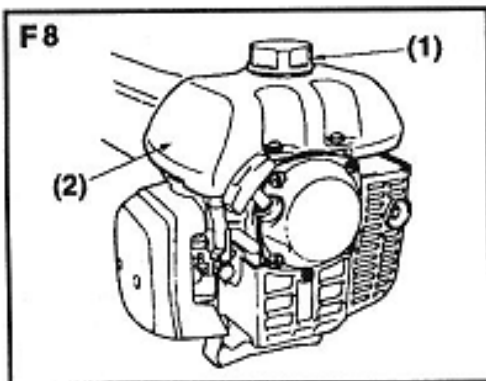

** Coloque la máquina sobre una superficie firme y plana. Mantenga la zona de corte despejada.

1.- Cierre perfectamente el tapón del depósito de combustible. (F8)

(1) Tapón

(2) Depósito de combustible

2.- Abra la válvula del depósito de combustible

3.- Mueva la palanca del estrangulador a la posición de cerrado.

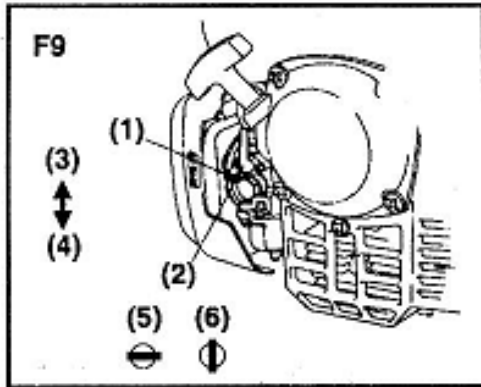

- (1) Palanca del estrangulador
- (2) Válvula de paso
- (3) Cerrado
- (4) Abierto
- (5) Cerrado
- (6) Abierto

NOTA: Cuando vuelva a encender el motor, coloque nuevamente la palanca del estrangulador en la posición de abierto.

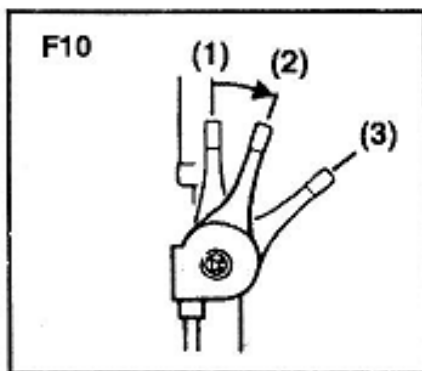

4.- Mueva la palanca del acelerador a la posición inicial.

- (1) Ralentí
- (2) Pos. Inicial
- (3) Aceleración inicial

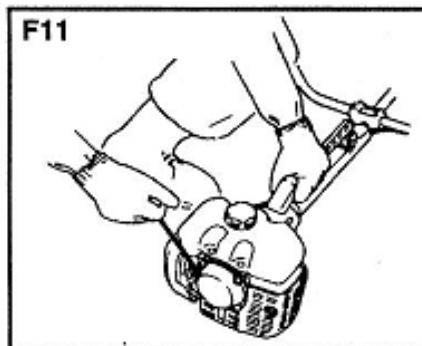

5.- Mientras sujeta la máquina firmemente, tire de la cuerda de arranque velozmente (F11)

6.- Una vez hay encendido el motor, abra la estrangulación gradualmente.

7.- Permita que el motor se caliente durante 2 o 3 minutos antes de comenzar a trabajar.

• APAGADO DEL MOTOR

- 1.- Mueva la palanca del acelerador hasta la posición de ralentí.
- 2.- Pulse el botón de apagado.

- **ARNÉS**

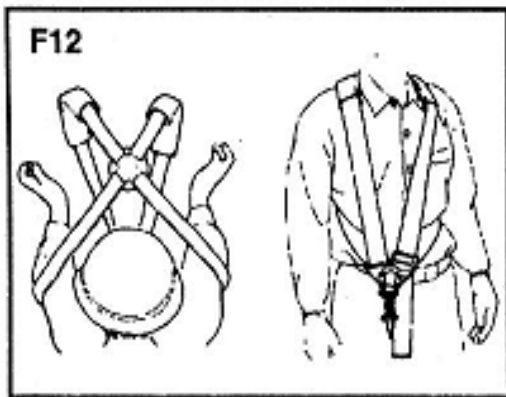

- 1.- Colóquese el arnés (F12)
- 2.- Encienda el motor, coloque la palanca del acelerador en posición de ralentí y enganche la máquina al arnés.
- 3.- Ajuste el largo de los brazos del arnés, de modo que la hoja de la máquina quede paralela al suelo.

- **MANEJO PARA EL CORTE**

DISCOS METÁLICOS:

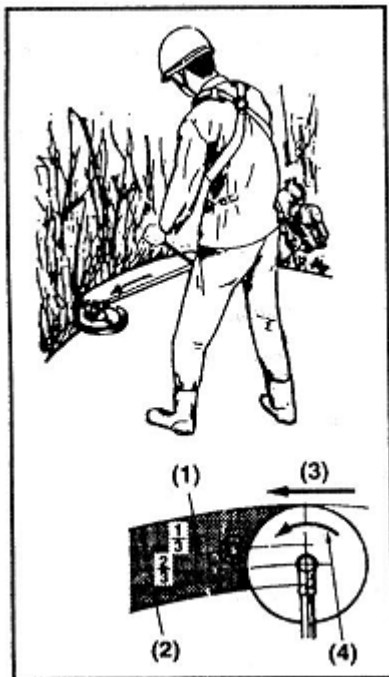

- ** Comenzar el movimiento de corte de derecha a izquierda.
- ** Ajuste la velocidad de corte en función de los materiales a cortar.

- (1) Para ramas y árboles
- (2) Para hierba y malas hierbas
- (3) Dirección de corte
- (4) Dirección de rotación

DISCOS DE NYLON:

- ** El hilo de nylon consume mucha energía. La velocidad de giro puede ser el 50% más rápido con disco metálico que con nylon.
- ** Cuando corte hierba, si ejerce una gran resistencia, ponga la máquina al máximo de velocidad y corte pequeños tramos de hierba.
- ** Si intenta cortar la hierba en sentido contrario a indicado (es decir, de izquierda a derecha) la hierba volará más y acabará con la ropa sucia.

8. MANTENIMIENTO

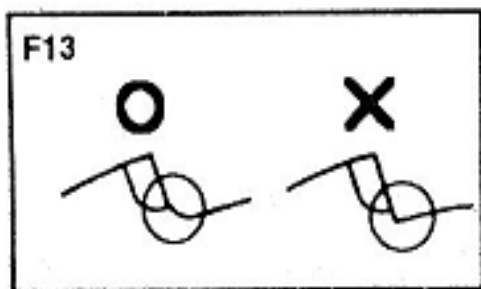

- **CUCHILLA**

** Afíle cada borde de corte y asegúrese de que la esquina inferior es redondeada.(F13)

** No enfríe la cuchilla con agua cuando la afíle porque podrían provocar se grietas en la misma.

DESPUES DE 25 HORAS DE USO

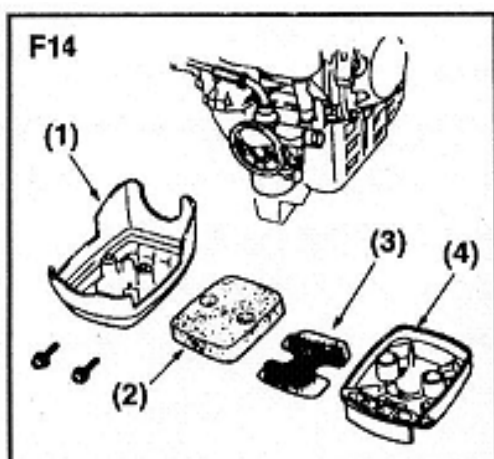

- **FILTRO DE AIRE**

Revise y limpie el filtro con agua caliente y jabón si fuese necesario. Séquelo completamente antes de volver a colocarlo. Si el filtro está roto o defectuoso, cámbielo por uno nuevo. (F14)

- (1)Tapa
- (2)Filtro
- (3)Pantalla
- (4)Cuerpo

IMPORTANTE:

Un filtro de aire atascado puede producir un incremento del consumo de combustible. Manejar la máquina con un filtro en mal estado o sin él, puede provocar que se estropee la misma.

- **FILTRO DE COMBUSTIBLE**

Quite el filtro del depósito utilizando un pequeño gancho de alambre. Límpielo con gasolina.

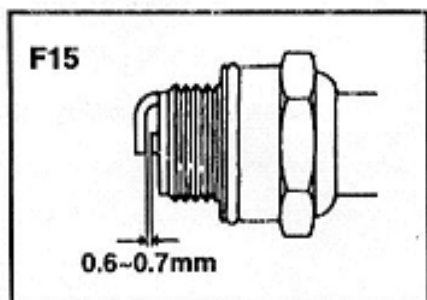

IMPORTANTE:

Un filtro de combustible atascado puede producir una falta de aceleración de la máquina.

- **BUJÍAS**

Revise las bujías y limpie los electrodos si fuese necesario con un cepillo (F15)

- **VENTILACIÓN**

Revise la entrada de aire y el área alrededor del cilindro, y quite la suciedad.

IMPORTANTE:

Tenga en cuenta que el no hacerlo podría causar que el silenciador se sobrecaliente, y que este a su vez provoque se incendie la desbrozadora.

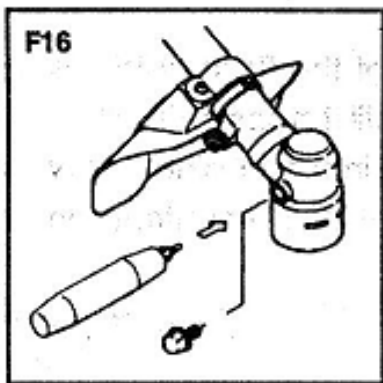

- **PROTECTOR**

Ponga grasa multiuso cada 25 horas de uso. Limpie bien la grasa usada antes de poner la nueva. (F16)

DESPUES DE 100 HORAS DE USO

- **SILENCIADOR**

1.- Quite el silenciador, inserte un destornillador por la abertura y limpie los residuos de carbón. Limpie también los residuos que queden en silenciador.

2.- Apriete todos los tornillos y accesorios.

3.- Revise por si algún resto de grasa o combustible se quedó entre el embrague y la campana de embrague y límpielo.

4.- Quite el flotador del carburador y límpielo.

• AJUSTES DEL CARBURADOR

IMPORTANTE:

Un mal ajuste puede producir daños en su máquina. Si el motor no funciona bien después de ajustar el carburador, por favor, contacte con su distribuidor.

• TORNILLO DE AJUSTE DEL RALENTÍ

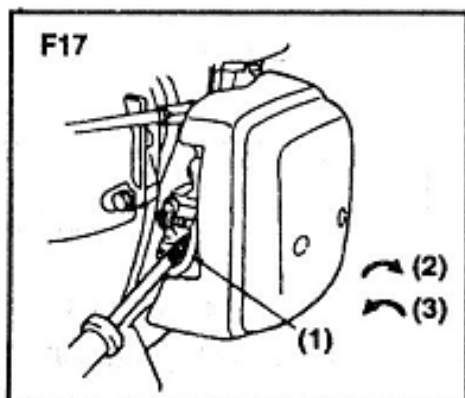

Este es el tornillo para ajustar la rotación del motor, cuando la palanca del acelerador está en la posición más lenta. Si se gira a la derecha, el movimiento se incrementa, y hacia la izquierda decrece. Si no funciona de esta manera, deberá hacer ajustes.

- (1) Tornillo de ajuste del ralentí
- (2) Rápido
- (3) Lento

MANTENIMIENTO PARA GUARDARLA

- 1.- Limpie toda la suciedad de la máquina y revise si hay daños o roturas en alguna parte de la misma. En caso de que existan daños, repárelos para el próximo uso.
- 2.- Quite todo el combustible del depósito.
- 3.- Quite todas las bujías y meta 1-2 cc de aceite de 2 tiempos.
- 4.- Aplique aceite anti herrumbre en todas las partes metálicas de la máquina y guárdela en una zona libre de humedad.

9.- ESPECIFICACIONES

Nombre / Tipo		Desbrozadoras				
Especificaciones		BC260	BC305	BC415-1	BC415-2	BC415-RB
Tipo de Manillar		Asa	Manillar	Manillar	Manillar	Manillar
Transmisión		Embrague automático, espiral de engranajes, ...				
Tipo de cuchillas		Cuchillas de 4 dientes, 8 dientes, curvadas, discos de nylon, ...				
Dirección de giro		En sentido agujas del reloj (de derecha a izquierda)				
Medidas		182*26*22	183*61*42			
Peso		5,3	7	7,4	7,4	7,4
Motor	Fabricante	China o Japón				
	Tipo	Motor de gasolina de 2 tiempos con cilindro de refrigeración				
	CC	22,5	30,5	41,5	41,5	41,5
	Carburador	Diafragma, válvulas de rotación		Flotador, válvulas de pistón		
	Arranque	Arrancador				
	Paro	Provocando cortocircuito primario				
	Lubricante	Lubricante mixto aceite-gasolina (Ratio: 25:1)				
	Aceite lubricante	Aceite de motor de dos tiempos				
	Capacidad depósito	0,6	0,8	1	1	1